



INFORMAZIONI DI SERVIZIO

PROFESSIONALE PROFESSIONALE

ALE

AGB 668/WP

8512 668 01000

Ultima modifica: 12/06/2014

Data de allegato: 07/06/2008

LISTA PARTICOLARI	2
DISEGNO ESPLOSO	5
CARATT. TECNICHE	10
SCHEMA FUNZIONALE	12

LA PRESENTE DOCUMENTAZIONE SI RIVOLGE SOLO A TECNICI QUALIFICATI CHE SONO A CONOSCENZA DELLE RISPETTIVE NORME DI SICUREZZA.

SOGGETTA A MODIFICHE

LISTA PARTICOLARI

Pos-Nr.	12NC	DESCRIPTIONE
A01	4832 860 00118	PERNO
A02	4832 860 00079	CUSCINETTO
A03	4832 860 00081	RONDELLA
A04	4832 860 00082	RONDELLA
A05	4832 860 08138	VITE
A06	4832 860 00083	PIASTRA
A07	4832 860 00084	DADO
A08	4832 860 08758	RONDELLA GROWER 10mm
A09	4832 860 08757	RONDELLA PIANA 10mm
A10	4832 860 00085	MANIGLIA
A11	4832 860 00086	VITE
A12	4832 860 00087	CAPOT COMPLETA
A13	4832 860 00119	OCCHIELLO
A14	4832 860 08755	MOLLA SOLLEVAM. CAPOTE
A15	4832 860 00088	TIRNATE MOLLA
A16	4832 860 00089	BASAMENTO INF.
A17	4832 860 00091	PANNELLO POSTERIORE
A18	4832 860 08752	ROTELLA SUPPORTO MOLLA
A19	4832 860 08753	PERNO ROTELLA
A20	4832 860 00092	LONGHERONE
A21	4832 860 00093	PANNELLO SUP. FRONTALE-LATERALE
A22	4832 860 00094	PANNELLO COPERTURA SUP.
A23	4832 860 08744	PIEDINO REGOLABILE
A24	4832 860 00095	CUSCINETTO
A25	4832 860 08774	COPIGLIA
A26	4832 860 08761	CONTATTO REED
A27	4832 860 08117	MAGNETE PORTA
A28	4832 860 00096	PANNELLO LATERALE SX
A29	4832 860 00097	PANNELLO LATERALE DX
A30	4832 860 00098	PANNELLO FRONT CENTRALE
A31	4832 860 00122	PANNELLO FRONT INFERIORE
A32	4832 860 00099	VASCA STAMPATA
B01	4832 860 08775	POMPA LAVAGGIO
B02	4832 860 00101	SUPPORTO
B03	4832 860 00102	SUPPORTO
B04	4832 860 08778	MANICOTTO ASPIRAZIONE
B05	4832 860 08779	TUBO MANDATA
B06	4832 860 08781	TUBO MANDATA LAVAGGIO INF.
B07	4832 860 08171	FASCETTA 38-50mm
B08	4832 860 08782	FASCETTA 58-75mm
B09	4832 860 08783	FASCETTA 44-56mm
B10	4832 860 00114	TUBETTO
B11	4832 860 08785	RACCORDO ASPIRAZIONE
B12	4832 860 08786	GUARNIZ.ANELLO
B13	4832 860 08787	RACCORDO SCARICO
B14	4832 860 08173	GUARNIZ.ANELLO
B15	4832 860 08172	DADO 1"
B16	4832 860 08788	TUBO SCARICO
B17	4832 860 00115	TROPPOPIENO
B18	4832 860 08791	PORTA LAMPADA

Pos-Nr.	12NC	DESCRIZIONE
B19	4832 860 08792	GUARNIZIONE PORTA LAMPADA
B20	4832 860 08793	DADO 1/2"
B21	4832 860 08794	GUARNIZIONE TRAPPOLA ARIA
B22	4832 860 08795	PIASTRINA TRAPPOLA ARIA
B23	4832 860 08796	TRAPPOLA ARIA
B24	4832 860 08798	TUBO PRESSOSTATO
B25	4832 860 08801	PRESSOSTATO
B26	4832 860 08799	RESISTENZA VASCA 3KW
B27	4832 860 08166	RACCORDO 3 VIE
B28	4832 860 08167	TUBO GOMMA 12x19,5
B29	4832 860 08802	RACCORDO A GOMITO
B30	4832 860 08156	FASCETTA 13 - 20mm
B31	4832 860 08158	GUARNIZIONE
B32	4832 860 00116	TUBO CURVO
B33	4832 860 00103	FILTRO
B34	4832 860 00104	CESTELLO
B35	4832 860 03354	GUIDA CESTELLI
B36	4832 860 00117	PANNELLO POST.
B37	4832 860 00121	GUIDA
B38	4832 860 08807	Guida
B39	4832 860 08808	PERNO RISCIAQ. INFERIORE
B40	4832 860 08809	RONDELLA
B41	4832 860 08855	RIDUTTORE
B42	4832 860 08811	RACCORDO INF. LAVAGGIO
B43	4832 860 08806	MOZZO DOCGETTA SUP.
C01	4832 860 08812	BOILER
C04	4832 860 08813	RESISTENZA BOILER 6kW 230V
C06	4832 860 08137	GUARNIZIONE TAPPO BOILER
C07	4832 860 08141	ELETTROVALVOLA A 1 VIA
C08	4832 860 08814	STAFFA SUPPORTO COMPONENTI
C09	4832 860 08815	TUBO CARICO ACQUA
C10	4832 860 08816	POMPA DOSATORE BRILLANTANTE
C11	4832 860 08817	RACCORDO A "T" FILETTATO
C12	4832 860 08154	VALVOLA ANTIRITORNO
C14	4832 860 08818	TUBETTO 4x7
C15	4832 860 00105	FILTRO
D01	4832 860 02776	TUBETTO
D02	4832 860 02964	TUBETTO
D03	4832 860 02778	TUBETTO ,FITTING
D04	4832 860 08821	GUARNIZIONE BRACCIO LAVAGGIO
D05	4832 860 02779	WASH ARM
D07	4832 860 08823	RACCORDO LAVAGG.-RISCIAQ.
D09	4832 860 02781	GUARNIZIONE
D10	4832 860 08183	RACCORDO SPRUZZATORE
D11	4832 860 08189	MOZZO + GHIERA
D12	4832 860 08828	PALA LAVAGGIO
D13	4832 860 08179	PERNO GIRANTE RISCIAQUO
D14	4832 860 08192	MOZZO GIRANTE RISCIAQUO
D15	4832 860 08418	UGELLO GIRANTE RISCIAQUO
D16	4832 860 08317	VITE M4 X 8

Pos-Nr.	12NC	DESCRIZIONE
D17	4832 860 08318	GUARNIZ.ANELLO
D18	4832 860 08322	TAPPO GIRNATE RISCIAQUO
D19	4832 860 08323	GHIERA FERMO GIRANTI
D20	4832 860 08829	BRACCIO DX RISCIAQUO
D21	4832 860 08831	BRACCIO SX RISCIAQUO
D22	4832 860 08324	GUARNIZIONE AD ANELLO
D23	4832 860 08832	GIRANTE LAVAGG. COMPLETA
D24	4832 860 08833	GIRANTE RISCIAQ COMPLETA
D25	4832 860 08834	TAPPO INSPEZIONE
D26	4832 860 08835	GUARNIZ.ANELLO TAPPO INSP.
E01	4832 860 08841	FILTRO ANTIDISTURBO
E02	4832 860 08837	MORSETTIERA 1P
E03	4832 860 08838	MORSETTIERA 3P
E04	4832 860 08839	MORSETTIERA
E05	4832 860 08149	TERMOSTATO DI SICUREZZA
E06	4832 860 08843	FERMA MORSETTO
E07	4832 860 08836	TELERUTTORE
E08	4832 860 08916	TIMER
E09	4832 860 00113	MORSETTIERA
E10	4832 860 08915	RELE
E11	4832 860 00112	RELE
E12	4832 860 00106	TERMOSTATO
E13	4832 860 08153	MANOPOLA
E14	4832 860 00107	TERMOSTATO
E15	4832 860 00108	CONTENITORE ELETTRONICA
E16	4832 860 00109	QUADRO ELETTRIC COMPLETO
E17	4832 860 00111	MASCHERINA
E18	4832 860 08331	SPIA LINEA
E19	4832 860 08908	INTERRUTTORE ON/OFF
E20	4832 860 08918	INTERRUTTORE SELETTORE TEMPI
E21	4832 860 08922	SUPPORTO TASTO
E22	4832 860 08921	TASTO
E23	4832 860 08333	LAMPADA SPIA CICLO
E30	4832 860 03286	TIMER ELETTRONICO

DISEGNO ESPLOSO

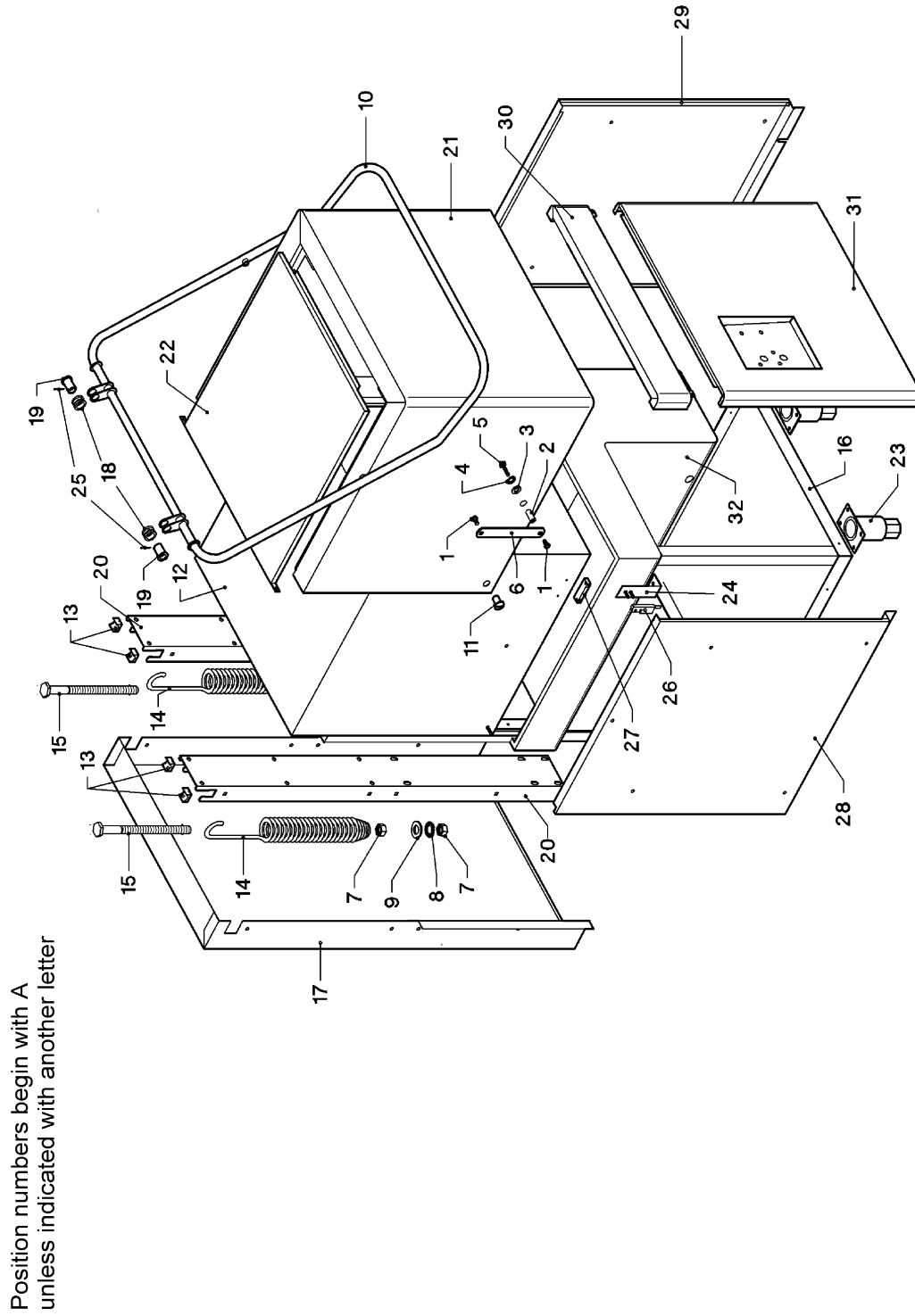

08010063

DISEGNO ESPLOSO

Position numbers start with B
unless indicated with another letter

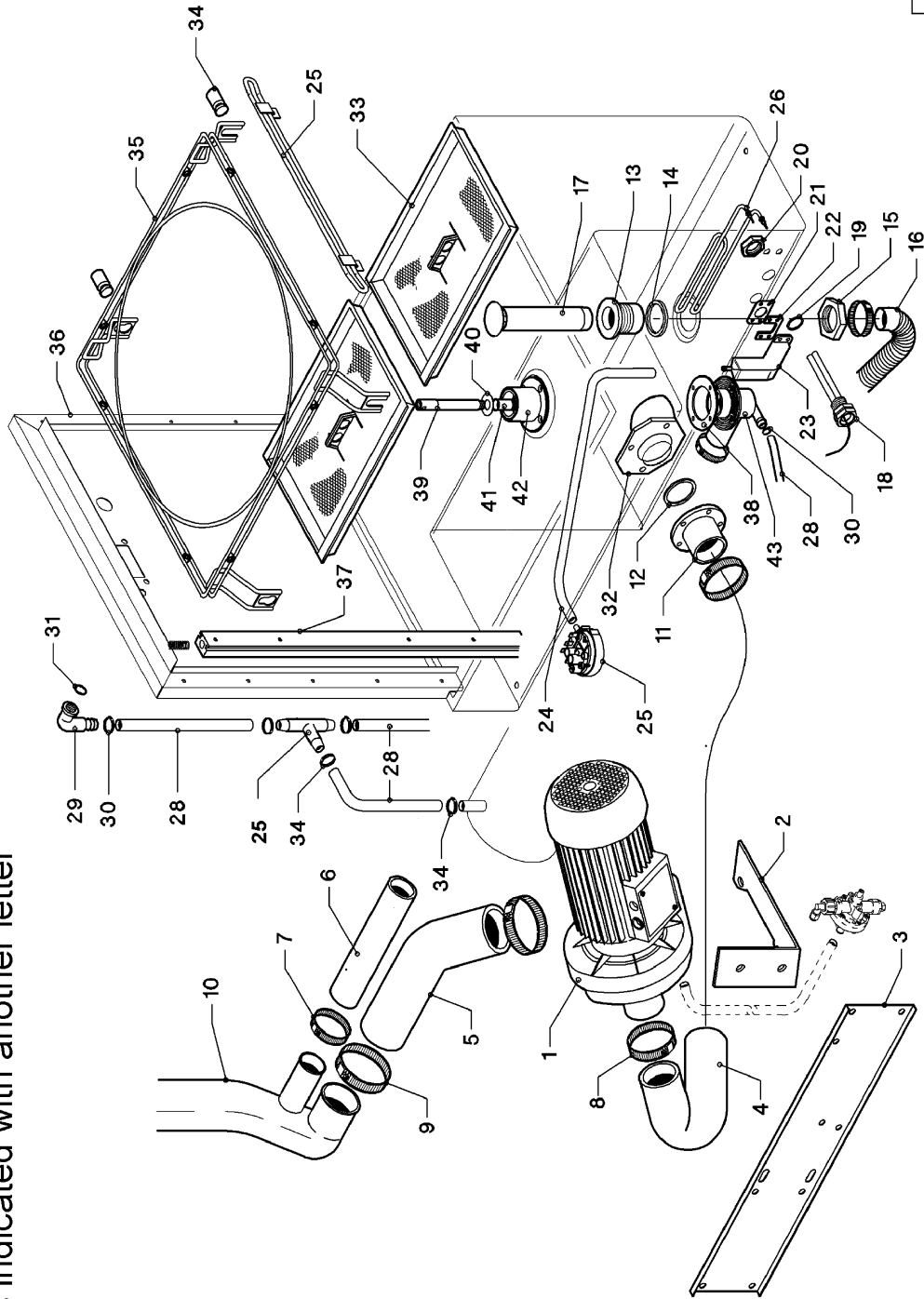

08010026

DISEGNO ESPLOSO

08010027

Position numbers start with C
unless indicated with another letter

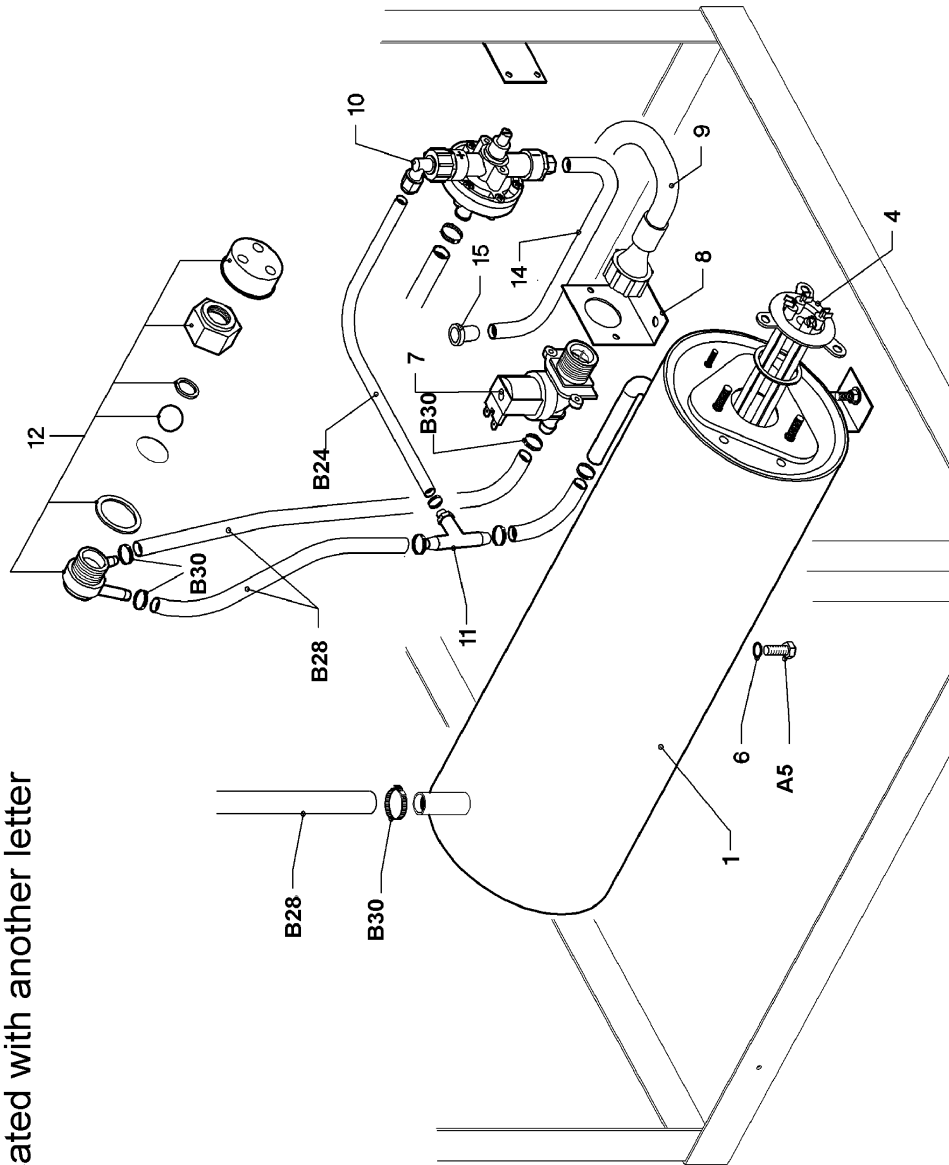

DISEGNO ESPLOSO

Position numbers start with D
unless indicated with another letter

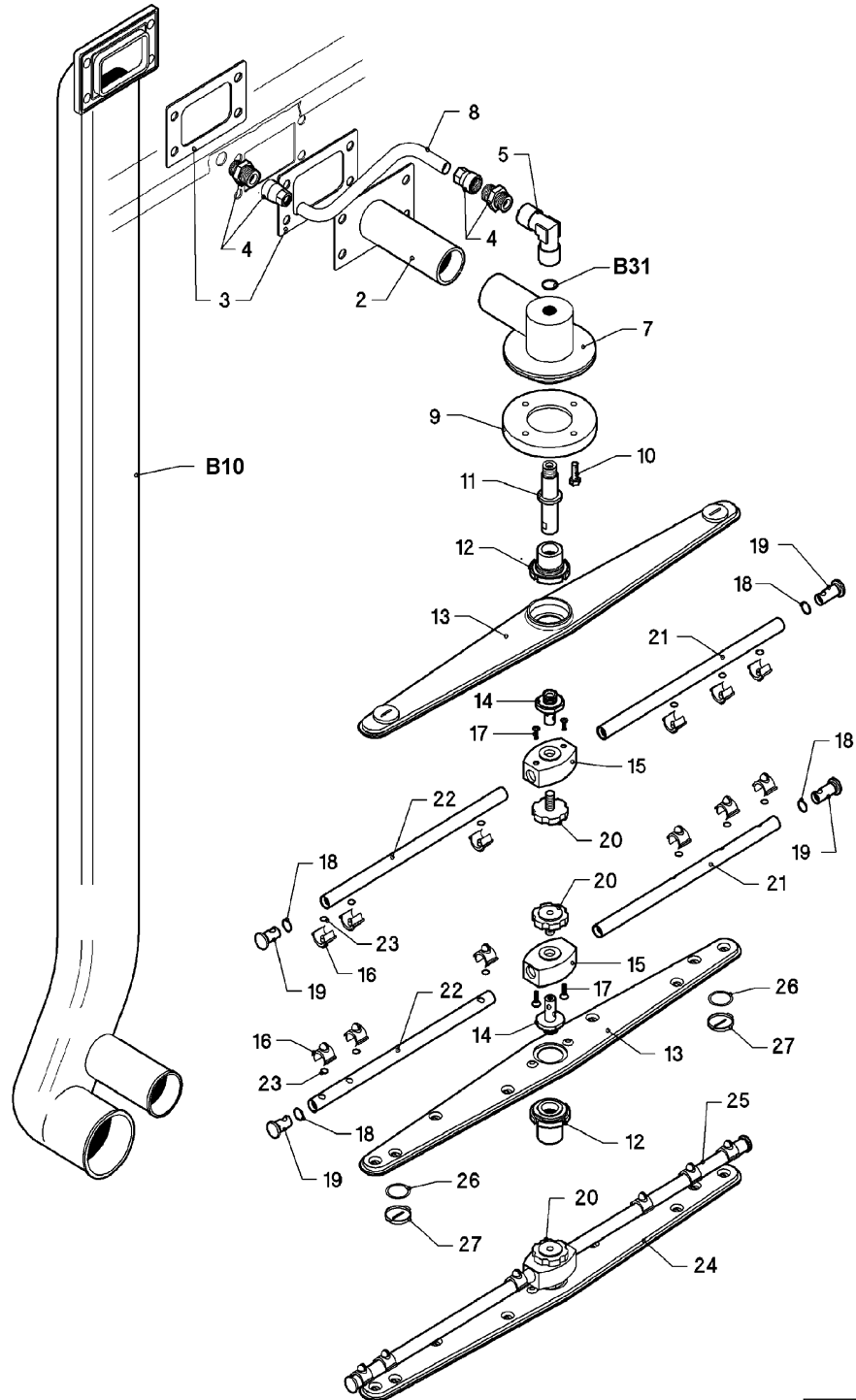

08010064

DISEGNO ESPLOSO

Position numbers start with E
unless indicated with another letter

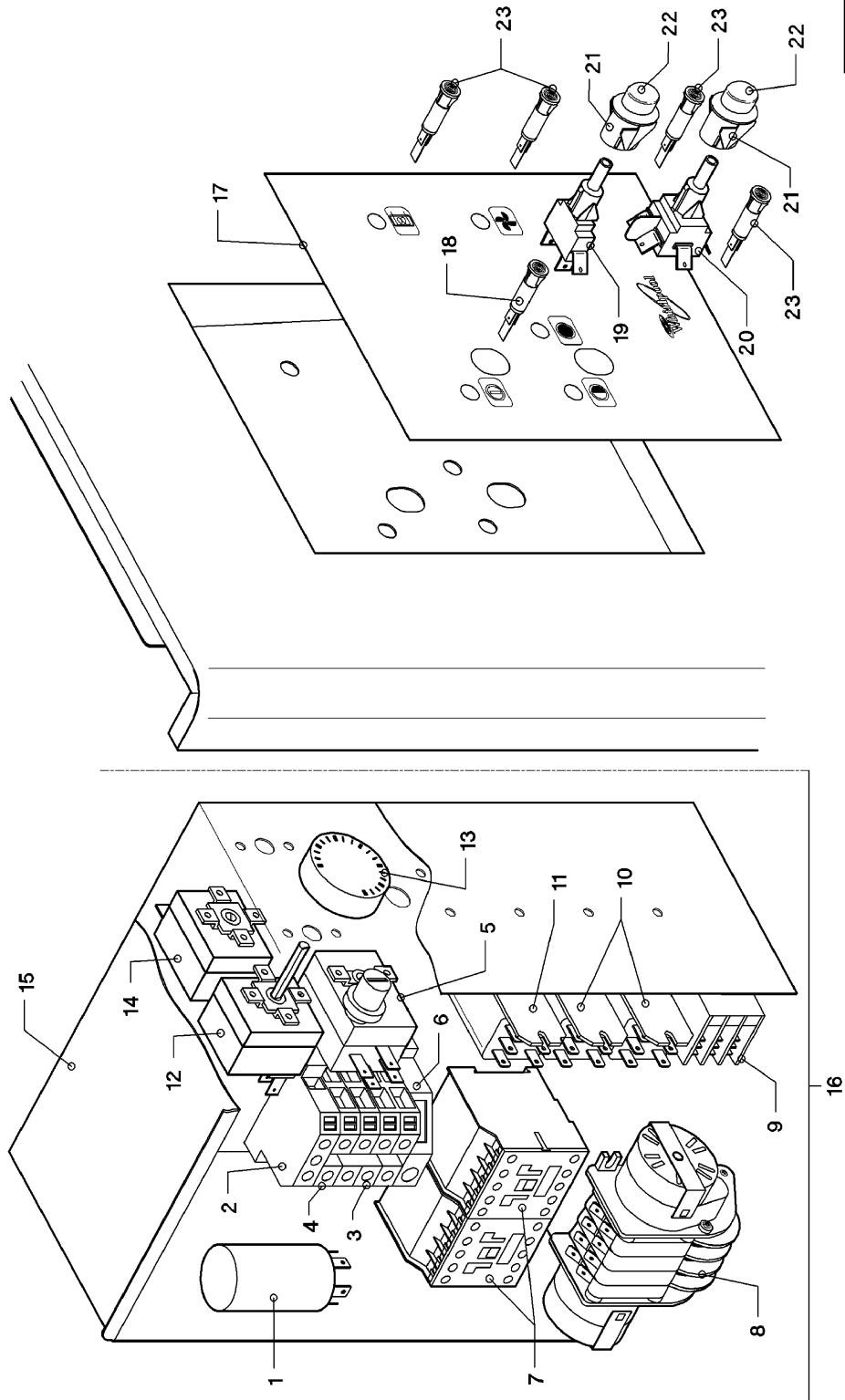

08010029

CARATT. TECNICHE

DIMENSIONI + PESO

DIMENSIONI MOBILE

CARROZZERIA COMANDI ELETTRONICO INOX AISI 304

CARROZZERIA A DOPPIA PARETE

ALTEZZA 1440 mm

LARGHEZZA 640 mm

PROFONDITA 730 mm

DIMENSIONI CESTO

LARGHEZZA 500 mm

PROFONDITA 500 mm

ALTEZZA UTILE 390 mm

CICLO DI LAVAGGIO

TEMPO 60/ 120 s

CONSUMO ACQUA 3.5 l / cycle

OPZIONI

QUADRO COMANDI ELETTRONICO STANDARD

POMPA DI LAVAGGIO AUTOSVUOTANTE

VOLUMI ACQUA

CAPACITA VASCA 32 l

CAPACITA BOILER 9 l

PRESSIONI ACQUA

PRESSIONE D'ACQUA CARICO 2 - 4 bar (200 - 400 kPa)

RACCORDO D'ACQUA CALDA FINO A 50 °C

ALLACCIAMENTI ELETTRICI

TENSIONE 400 V 3 phase + N

POTENZA TOTALE 6.75 kW

MOTORE SPRUZZATORE

CONSUMO ENERGIA 750 W

RISCALDAMENTO

CONSUMO ENERGIA

ASSORBIMENTO RESISTENZA BOILER 6 kW

ASSORBIMENTO RESISTENZA VASCA 3 kW

POMPA DEL SUSSIDIO DELLA RISCIAQUATURA

RISCIAQUO AUTOMATICO CALDO A FINE CICLO
TEMPERATURA

85 °C

ACCESORI

- 1 CESTO PER 18 PIATTI
- 1 CESTO BICCHIERI
- 1 CREMAGLIERA DEL CUCCHIAINO DA TE

SCHEMA FUNZIONALE

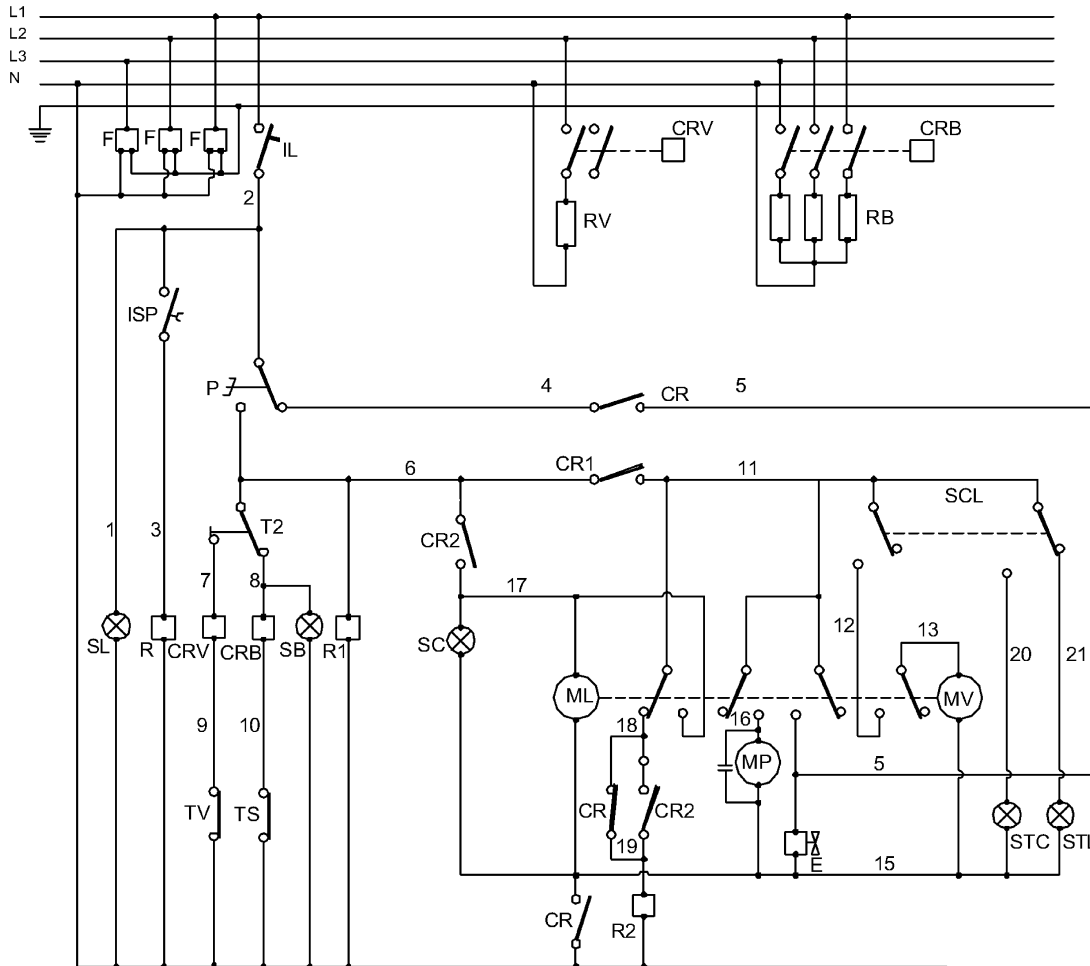

08010026

LEGENDA

for AGB668/WP with mechanical timer

CR/CR4	Relay auxiliarys contact
CRB	Control switch contact boiler
CRV	Control switch contact tank
E	Rinse solenoid valve
F	Interference filter
IL	Main switch
ISP	Door safety device
ML	Washing timer
MV	Motor - Fast cycle timer
P	Pressure switch tank
MP	Motor - Spray pump
R	Door microswitch relay
R1/ R2	Relais auxiliarys contact
PC	Button - cycle
RB	Heating - boiler
RV	Heating - tank
SB	Pilot lamp - boiler
SC	Pilot lamp - cycle
SCL	Wash cycle selector
SL	Pilot lamp - power
STC	Pilot lamp - Fast cycle
STL	Pilot lamp - Long cycle
T1	Thermostat - tank
T2	Thermostat - boiler
TS	Thermostat - safety device

LEGENDA

for AGB668/WP with electronic timer

CRB	Control switch contact boiler
CRV	Control switch contact tank
E	Rinse solenoid valve
F	Interference filter
I	Main switch
ISP	Door safety device
P	Pressure switch tank
PL	Motor - Spray pump
RB	Heating - boiler
RV	Heating - tank
SB	Pilot lamp - boiler
SC	Pilot lamp - cycle
SCL	Wash cycle selector
SL	Pilot lamp - power
STC	Pilot lamp - Fast cycle
STL	Pilot lamp - Long cycle
T1	Thermostat - tank
T2	Thermostat - boiler
TS	Thermostat - safety device